

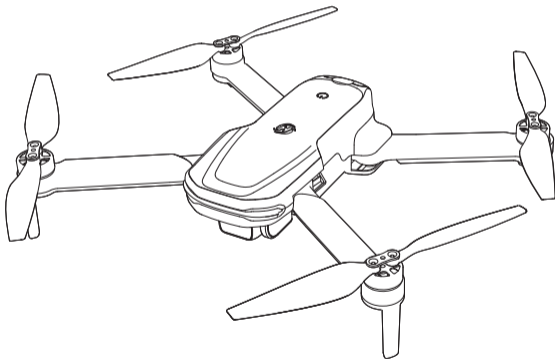

# HS280D

## Mode d'emploi | V2.1



+1 (833) 766-4733

[www.holystone.com](http://www.holystone.com)

[usa@holystone.com](mailto:usa@holystone.com) (USA)

[ca@holystone.com](mailto:ca@holystone.com) (CA)

[eu@holystone.com](mailto:eu@holystone.com) (EU)

[au@holystone.com](mailto:au@holystone.com) (AU)



# CONTENU

---

## 1

### Profil du Produit

---

- 01 Contenu de l'emballage
- 02 Schéma du drone
- 03 Schéma de l'émetteur

## 3

### Fonctions du drone

---

- 19 Fonctions de vol
- 27 Réglage de l'attitude
- 30 Fonctions de stabilisation
- 33 Fonctions de l'application

## 2

### Guide d'utilisation

---

- 07 Préparation de la batterie
- 09 Préparations avant le vol
- 12 Liste des contrôles avant le vol
- 13 Vol

## 4

### Annexe

---

- 37 Spécifications
- 39 Nous contacter
- 40 Dépannage

# Guide de lecture

## Icônes

«  » Mesures préventives de base      «  » Conseils des fonctions et d'utilisation

## Étapes recommandées

Nos produits sont livrés avec des tutoriels vidéo et la documentation suivante:

- Guide de Sécurité & Spécifications
- Guide rapide
- Mode d'emploi

Pour un démarrage en douceur, nous vous recommandons de regarder d'abord le tutoriel vidéo et de lire les documents «Guide de Sécurité & Spécifications». Par conséquent, familiarisez-vous avec les informations de base la «Guide rapide». Pour une compréhension complète, veuillez consulter le «Mode d'emploi».

## Accès aux tutoriels vidéo

Pour vous assurer que vous utilisez le produit correctement et en toute sécurité, scannez le code QR pour voir notre tutorial vidéo.



## Téléchargez l'application HS FPV V4

Il suffit de scanner le code QR ci-dessous.



iOS



Android APP sur Google play



L'interface et les fonctions de HS FPV V4 peuvent varier lorsque la version logicielle est mise à jour. L'expérience réelle de l'utilisateur dépend de la version du logiciel utilisé.

## 1.1 Contenu de l'emballage >>

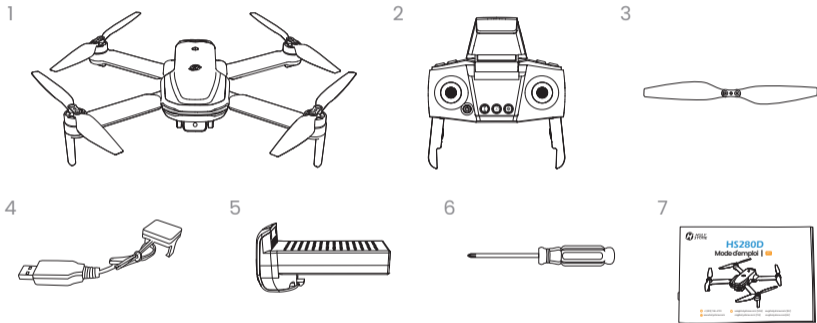

1 Drone

2 Émetteur

3 Hélices

4 Câble de charge USB

5 Batterie du drone

6 Tournevis

7 Manuel de l'utilisateur

## 1.2 Schéma du drone >>

### Drone

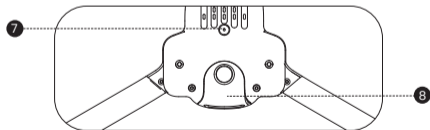
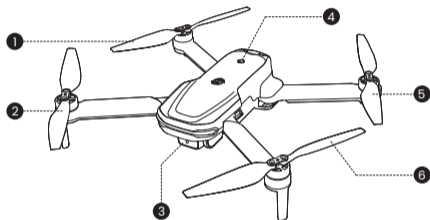

- 1** Hélice A
- 2** Hélice B
- 3** Appareil photo HD
- 4** Bouton d'alimentation:  
maintenir-le enfoncé longuement
- 5** Hélice B
- 6** Hélice A
- 7** Objectif de positionnement  
de flux optique
- 8** Batterie du drone

 Mise sous ou hors tension: Appuyer longuement sur le bouton d'alimentation du drone pour l'allumer/l'éteindre.

## 1.3 Schéma de l'émetteur &gt;&gt;

## Émetteur

## ● Avant:

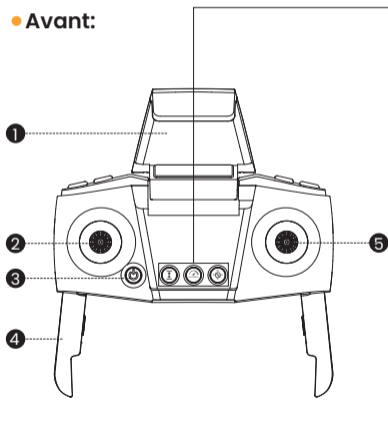

## ● Haut:

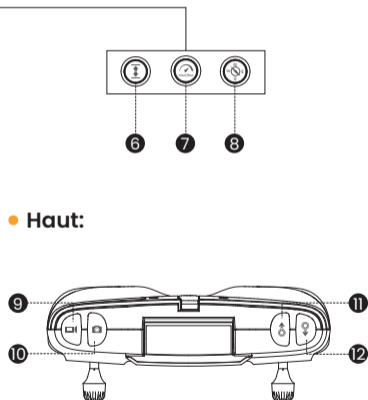

## 1.3 Schéma de l'émetteur >>

### Émetteur

- |  |  |
|--|--|
| 1 Support de téléphone                                   | 2 Manette gauche Trimmer: maintenir-le enfoncé longuement                |
| 3 Interrupteur d'alimentation                            | 4 Poignée pliable  |
| 5 Manette droite   | 6 Déverrouillage/Décollage/Atterrissage: maintenir-le enfoncé brièvement |
| 7 Régulateur de vitesse: maintenir-le enfoncé brièvement | 8 Mode sans Tête: maintenir-le enfoncé brièvement                        |
| 9 Enregistrement vidéo: maintenir-le enfoncé brièvement  | 10 Prise de photos: maintenir-le enfoncé brièvement                      |
| 11 Objectif vers le haut                                 | 12 Objectif vers le bas  |



- Mise sous ou hors tension: Appuyer brièvement sur le bouton d'alimentation de l'émetteur pour l'allumer/l'éteindre.
- Activer le mode réglage fin: Pousser la manette gauche vers le bas et la maintenir.

## 1.3 Schéma de l'émetteur &gt;&gt;

## Mode Manette

- **MODE 2:** (Réglage par défaut)

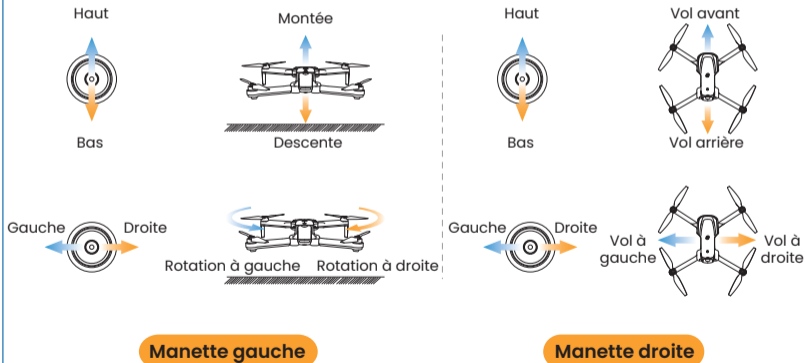

### 1.3 Schéma de l'émetteur >>

#### Mode Manette

- MODE 1:** Pour accéder au MODE 1, allumer l'émetteur tout en maintenant le bouton  enfoncé. (Ne pas relâcher le bouton  tant que l'émetteur n'est pas sous tension.)

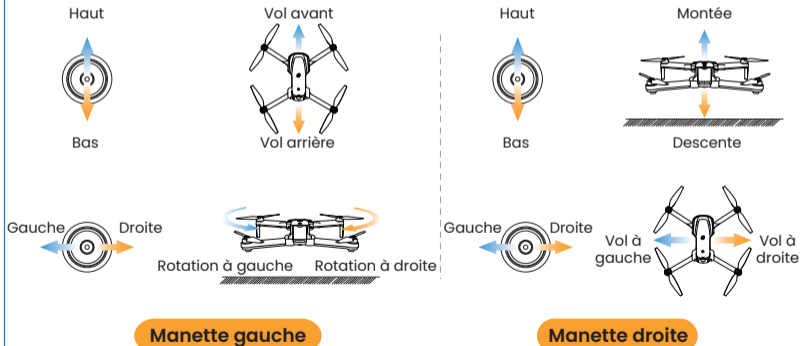

## 2.1 Préparation de la batterie >>

### Batterie du drone

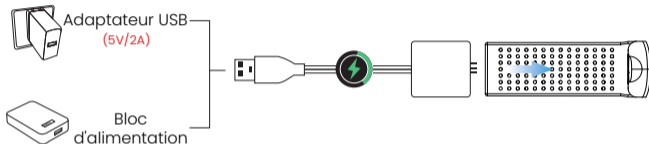

- 1 Retirer la batterie du drone et la connecter à un câble de charge USB.
- 2 Brancher le câble de charge USB sur un port de charge USB d'un bloc d'alimentation ou d'un adaptateur USB **(5V/2A)**.
- 3 Le voyant rouge du câble de charge USB s'allume pendant la charge et s'éteint lorsque la batterie est complètement chargée.
- 4 Durée de charge: Environ **70 minutes**.

**\*Signal de batterie faible:** Les voyants du drone clignotent en continu.

- ⚠ · Avant de charger la batterie, lire attentivement les instructions de la section « Sécurité de la batterie » dans la partie « Avis de non-responsabilité et consignes de sécurité » !
- NE PAS charger une batterie immédiatement après un vol, car la température pourrait être trop élevée. Attendre qu'elle refroidisse à la température ambiante avant de la recharger.
- S'assurer d'utiliser le câble de charge d'origine pour charger la batterie.

## 2.1 Préparation de la batterie >>

### Remplacement des piles de l'émetteur

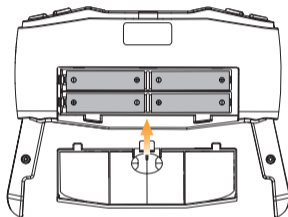

Retirer le couvercle du compartiment des piles à l'arrière de l'émetteur. Mettre-y quatre piles AAA (non fournies). Ensuite, remettre le couvercle en place.

**\*Signal de puissance faible des piles:** Le voyant de puissance de l'émetteur clignotera en rouge et l'émetteur retentira en continu.



- Installer les piles avec précaution.
- Ne pas mélanger des piles neuves et usagées.
- Ne pas mélanger différents types de piles.

## 2.2 Préparations avant le vol >>

### Hélices

#### ● Installation:

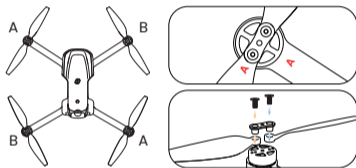

Le drone ne volera pas à moins que la bonne hélice ne soit installée sur le bon arbre moteur. Chaque hélice est étiquetée avec un « A » ou un « B ». Fixer l'hélice sur l'arbre moteur à l'aide de vis, en tournant chaque vis dans le sens des aiguilles d'une montre.

#### ● Retrait:

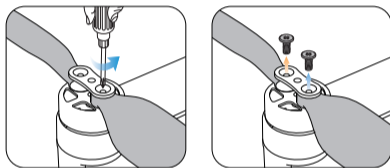

Pour retirer l'hélice, utiliser un tournevis (fourni) pour faire tourner les vis dans le sens inverse des aiguilles d'une montre et retirer l'hélice. S'assurer de maintenir le moteur tout en détachant l'hélice.



- Vérifier que les hélices sont correctement installées et serrées avant chaque vol.
- Faire preuve de prudence lors de la fixation/du retrait des hélices pour éviter toute coupure ou blessure.
- Les hélices sont installées avant que le drone ne soit emballé en usine.

## 2.2 Préparations avant le vol >>

### Batterie du drone

#### ● Installation:

\* Avant d'installer la batterie, vérifier si elle est munie d'un tampon/bande d'isolement amovible. Si c'est le cas, retirer-le/la.

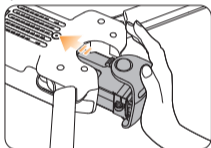

Pousser la batterie correctement dans le drone. S'assurer qu'un clic se fait entendre, ce qui indique que la batterie est fermement installée.

#### ● Retrait:

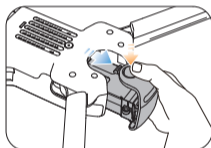

Appuyer sur le bouton de verrouillage de la batterie et retirer la batterie du drone.

**!** La batterie doit être installée fermement. Dans le cas contraire, la sécurité du vol du drone pourrait être affectée. Le drone peut s'écraser en raison d'une coupure de courant pendant le vol.

## 2.2 Préparations avant le vol >>

### Poignées pliables

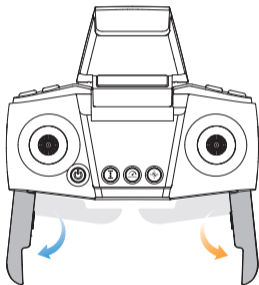

Déployer séparément les poignées pliables de l'émetteur.

### Support de téléphone

- Support de téléphone extensible

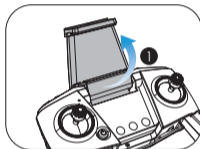

- Pince réglable

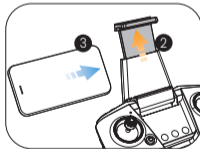

Déployer le support de téléphone et y placer le téléphone portable. Ajuster la pince pour fixer le téléphone portable.

## 2.3 Liste des contrôles avant le vol >>

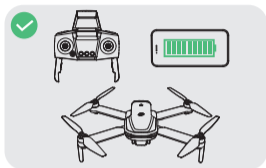

S'assurer que l'émetteur, le téléphone portable et la batterie du drone sont complètement chargés.

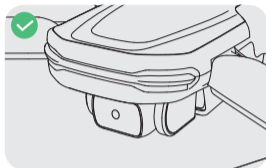

S'assurer que l'appareil photo est propre.

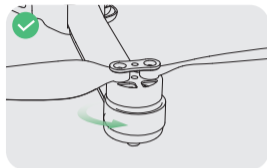

S'assurer que rien n'obstrue les moteurs.



S'assurer que les bras du drone sont dépliés.

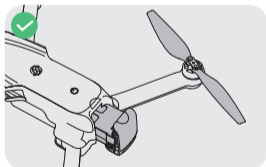

S'assurer que la batterie du drone et les hélices sont bien fixées.



S'assurer d'utiliser les accessoires fournis par la société.

## 2.4 Vol &gt;&gt;

## Appairage

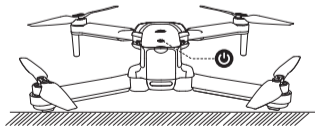

- Toutes les opérations présentées dans ce manuel sont démontrées en MODE 2.
- Il faut garder le drone en vue en permanence. Si l'on ne peut pas le voir, il est impossible de le contrôler.

**1 Mise sous tension du drone**

**Placer le drone sur une surface plane avec sa tête pointée vers l'avant.** Appuyer longuement sur le bouton d'alimentation pour allumer le drone. Les voyants du drone commencent à clignoter.

## 2.4 Vol &gt;&gt;

## Appairage

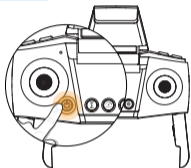
**2 Mise sous tension de l'émetteur**

Appuyer brièvement sur le bouton d'alimentation de l'émetteur pour l'allumer ; son voyant commencera à clignoter.

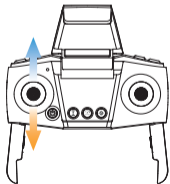
**3 Appairage**

Actionner la manette gauche vers le haut puis vers le bas pour appairer le drone avec l'émetteur. L'appairage réussi est confirmé lorsque les voyants du drone et de l'émetteur deviennent allumés en continu et que l'émetteur émet un bip prolongé.

## 2.4 Vol &gt;&gt;

## Connexion Wi-Fi

 S'assurer que l'appairage est terminé avant d'accéder aux paramètres Wi-Fi du téléphone.

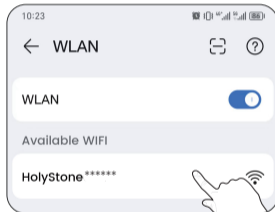

- 1 Accéder aux paramètres **Wi-Fi** du téléphone.
- 2 Connecter le téléphone au réseau Wi-Fi du drone: **HolyStone-\*\*\*\*\***.
- 3 Lancer l'application HS FPV V4. Une connexion réussie est confirmée **lorsque le flux vidéo en direct du drone s'affiche dans l'interface de l'application.**

## 2.4 Vol >>

### Connexion Wi-Fi



- La connexion du téléphone au réseau Wi-Fi du drone peut prendre un certain temps. Veiller à rester patient et attendre que la connexion soit établie avec succès.
- Pour une connectivité optimale, si des problèmes se produisent avec la connexion WIFI ou si la transmission d'images dans l'application ne s'affiche pas, il est conseillé de désactiver le Bluetooth, les Données mobiles et le VPN du téléphone ou de faire passer le téléphone en mode avion et d'essayer de le reconnecter.
- S'assurer que toutes les autorisations demandées par l'application sont accordées.



Le réseau Wi-Fi généré par le drone n'a pas d'accès à Internet. Par conséquent, le téléphone portable pourrait :

- Avertir que la connexion n'est pas sécurisée,
- Indiquer qu'il n'y a pas de connexion Internet, ou
- Suggérer de passer aux données cellulaires.

(L'expression exacte peut varier en fonction des modèles de téléphones portables.)

Ignorer ces messages. Si l'invite s'affiche, sélectionner l'option pour rester connecté au Wi-Fi actuel.

## 2.4 Vol &gt;&gt;

## Déverrouillage des moteurs

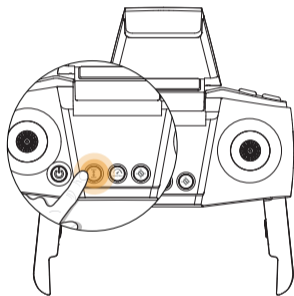

Appuyer brièvement sur le bouton . Les moteurs tourneront et le drone sera déverrouillé.



Pour verrouiller les moteurs: Pousser les deux manettes vers les coins intérieurs inférieurs.

## 2.4 Vol &gt;&gt;

## Décollage/Atterrissage

Ne pas oublier de déverrouiller les moteurs avant le décollage.

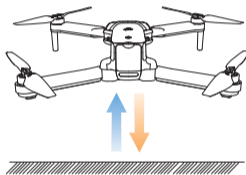
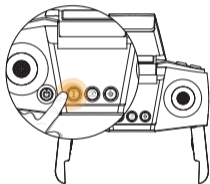
**Décollage**



Appuyer brièvement sur le bouton . Le drone décollera automatiquement et planera à **5 pi**. Maintenant, le drone peut être contrôlé avec les manettes.

**Atterrissage**

Pendant le vol, appuyer brièvement sur le bouton , le drone atterrira automatiquement au sol.

## 3.1 Fonctions de vol &gt;&gt;

## Réglage de l'angle de l'appareil photo

L'appareil photo peut être ajusté pour l'incliner vers le **haut ou vers** le bas avec les boutons  et .

(L'appareil photo a une plage d'inclinaison contrôlable de  $-70^{\circ}$  à  $0^{\circ}$ .)

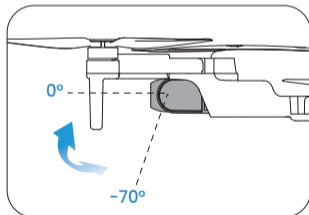
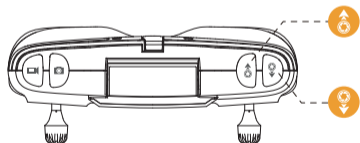

## 3.1 Fonctions de vol >>

### Prise de photos/Enregistrement vidéo

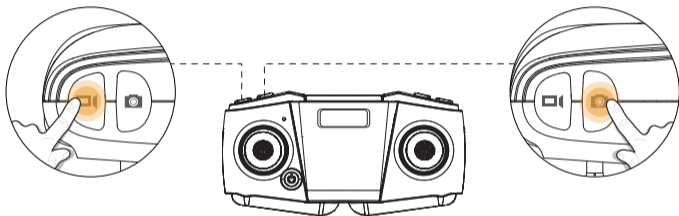

**Enregistrement vidéo:** Appuyer brièvement sur le bouton  de l'émetteur. L'émetteur émet deux bips, indiquant que l'enregistrement vidéo a commencé. Appuyer à nouveau brièvement sur le bouton pour arrêter l'enregistrement et l'émetteur émet un bip prolongé.

**Prise de photos:** Appuyer brièvement sur le bouton  de l'émetteur pour prendre une photo. L'émetteur émet un bip, indiquant qu'une photo a été prise.



Il n'est pas possible de prendre de photos pendant l'enregistrement de vidéos.

## 3.1 Fonctions de vol &gt;&gt;

## Régulateur de vitesse

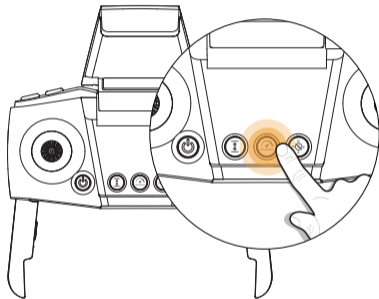

Ce drone propose deux modes de vitesse: **Faible et Élevée**. Par défaut, il est réglé sur Faible vitesse.

Pour basculer entre les modes, appuyer brièvement sur le bouton . Un simple bip signifie la Faible vitesse, tandis qu'un double bip indique la Vitesse élevée. (La faible vitesse est de 13 pi/s. La vitesse élevée est de 46 pi/s.)

### 3.1 Fonctions de vol >>

#### Mode Sans tête

Le Mode sans Tête est un excellent outil d'entraînement pour les pilotes débutants. Il est également utile lorsque le drone est trop éloigné du pilote (**ce qui rend difficile de déterminer son orientation**). Il permet au drone de voler vers l'avant, l'arrière, la gauche ou la droite lorsque la manette est actionnée dans ces directions, quelle que soit la direction vers laquelle pointe l'avant du drone.

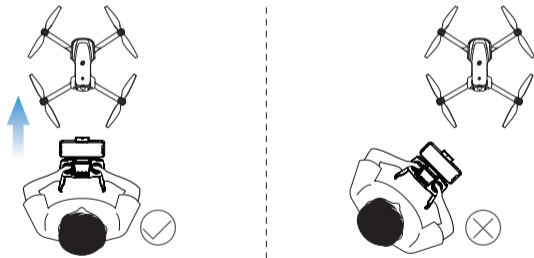



Le pilote doit faire face à la même direction que la tête du drone lorsqu'il décolle.

## 3.1 Fonctions de vol &gt;&gt;

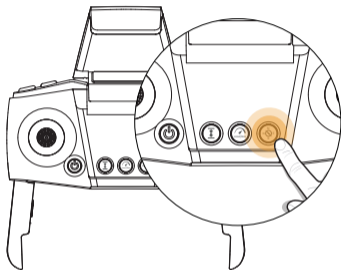
## Mode Sans tête



- 1 ACTIVATION:** Appuyer brièvement sur le bouton  pour activer ce mode. En Mode sans Tête, le voyant clignotera en continu et l'émetteur retentira en continu.
- 2 DÉSACTIVATION:** Appuyer à nouveau sur le bouton . Un bip prolongé se fera entendre et le voyant redeviendra allumé en continu, indiquant que le drone a réussi à quitter le Mode sans Tête.

## 3.1 Fonctions de vol >>

### Mode Sans tête



#### \* Pourquoi l'orientation du drone est-elle importante ?

**En mode de vol normal**, le contrôle du mouvement du drone peut parfois être contre-intuitif pour les débutants. Par exemple, lorsque le drone est dans l'air avec la tête pointée vers la droite du pilote, si la manette droite est poussée vers l'avant, le drone volera vers la droite du pilote, au lieu de voler vers l'avant.

**En mode Sans tête, le drone a une « tête » fixe.** En mode Sans tête, le drone se souvient toujours du côté vers lequel sa tête pointe lors du décollage comme le côté avant. Cela signifie que si le drone décolle avec sa tête pointée vers l'avant, que le drone soit orienté dans l'air, le drone volera vers l'avant lorsque la manette droite est poussée vers l'avant. Ou, lorsque sa tête pointe vers le pilote, si la manette droite est poussée vers la gauche, le drone volera vers la gauche du pilote.

## 3.1 Fonctions de vol >>

### Arrêt d'urgence

- 1 La fonction Arrêt d'urgence ne doit être utilisée qu'en cas d'urgence pendant le vol afin d'éviter tout dommage ou blessure. **Appuyer longuement sur les boutons  et  simultanément.** L'émetteur retentira en continu. Le drone descendra rapidement au sol.

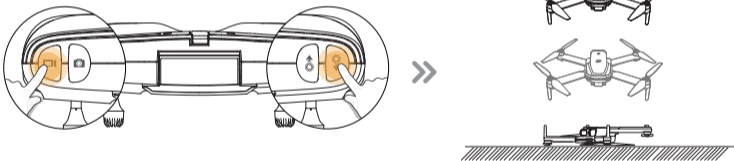

**!** Lorsque la fonction Arrêt d'urgence est déclenchée, les hélices s'arrêtent immédiatement de tourner et le drone perd le contrôle, tombant librement de sa hauteur actuelle. Cela peut potentiellement heurter des personnes ou des objets à proximité, entraînant des blessures ou des dommages à des objets de valeur.

La fonction Arrêt d'urgence ne doit être déclenchée qu'en cas d'urgence afin de minimiser les risques et de réduire les dommages. Les cas d'urgence comprennent, mais sans s'y limiter: la perte de contrôle du drone et la collision avec des personnes, des animaux ou des objets, l'emmêlement des cheveux ou d'autres objets dans les hélices, ou la constitution du drone d'une menace pour la sécurité d'autres aéronefs, où un arrêt immédiat du vol ou un arrêt immédiat des hélices est nécessaire.

### 3.1 Fonctions de vol >>

#### Arrêt d'urgence

- 2 Une fois que le drone a touché le sol, le voyant arrière du drone clignotera en continu. **Placer à nouveau le drone sur une surface plane**, et pousser la manette gauche vers le bas. Les voyants passent alors de clignotants à allumés en continu, ce qui indique que le drone peut être utilisé maintenant.

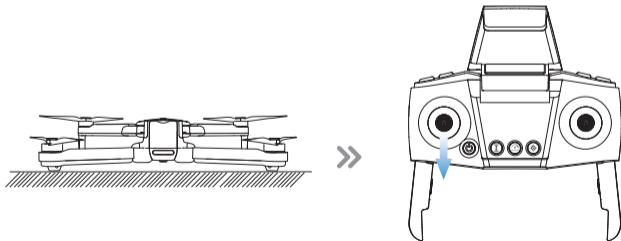

## 3.2 Réglage de l'attitude &gt;&gt;

## Réglage fin

 Les réglages fins sont conçus pour contrer les dérives non causées par le flux d'air.

1 **Activer la mode Réglage fin:** Appuyer sur la **manette gauche** et la maintenir enfoncée pendant toute la durée du processus de réglage fin.

2 **Réglage fin vers la gauche/droite:**

- Si le drone dérive vers la gauche, pousser la manette droite vers la droite.
- Si le drone dérive vers la droite, pousser la manette droite vers la gauche.

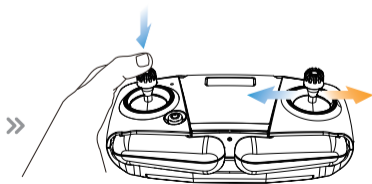
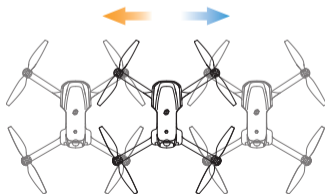

Appuyer sur la manette et la maintenir enfoncée

## 3.2 Réglage de l'attitude >>

### Réglage fin

#### 3 Réglage fin vers l'avant/l'arrière:

- Si le drone dérive vers l'avant, pousser la manette droite vers le bas.
- Si le drone dérive vers l'arrière, pousser la manette droite vers le haut.

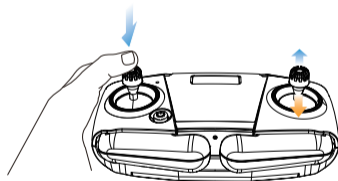
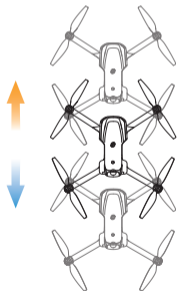

Appuyer sur la manette et la maintenir enfoncée

- #### 4 Désactiver le mode Réglage fin:
- Une fois les réglages effectués, relâcher la manette gauche pour quitter le mode Réglage fin.

## 3.2 Réglage de l'attitude >>

### Étalonnage du gyroscope



Effectuer l'étalonnage du gyroscope dans les scénarios suivants:

1. Après une collision ou une chute.
2. Lorsque le drone présente un comportement anormal.

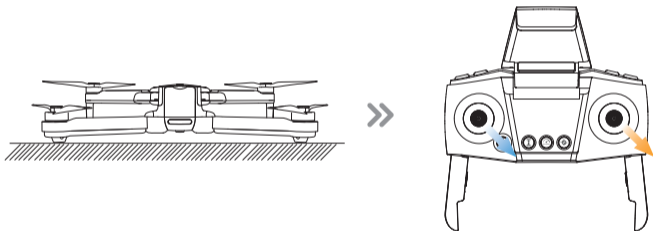

S'assurer de placer le drone sur une surface plane avant d'étalonner le gyroscope. Pousser simultanément la manette gauche et la manette droite vers le coin inférieur droit pour étalonner le gyroscope. Les voyants du drone clignoteront, puis deviendront allumés en continu, ce qui indique que l'étalonnage est terminé.

### 3.3 Fonctions de stabilisation >>

#### Fonction de maintien de l'hauteur

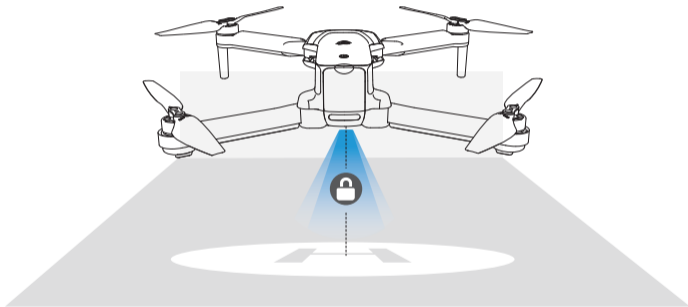

Le drone est conçu avec une fonction de maintien de l'hauteur qui maintient l'altitude après avoir relâché le levier gauche. (le levier gauche reviendra automatiquement au centre).

### 3.3 Fonctions de stabilisation >>

#### Positionnement de flux optique

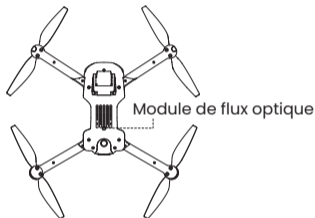

Le système de Positionnement de Flux Optique se compose d'un module de caméra qui capture les informations de position du drone via des images visuelles pour assurer un positionnement précis.



- La précision d'un système de Positionnement de Flux Optique est facilement influencée par l'intensité lumineuse et les caractéristiques de texture de la surface. Une fois que le capteur d'image n'est pas disponible, le drone passe automatiquement au maintien en hauteur. Veuillez faire attention lorsque le drone est utilisé dans les situations suivantes:

### 3.3 Fonctions de stabilisation >>

#### Positionnement de flux optique

- Voler sur une surface sans motif ni structure claire.
- Voler sur des surfaces extrêmement sombres ou brillantes.
- Voler dans des zones où la lumière change fortement et fréquemment.
- Voler sur une surface ou un objet en mouvement (par exemple, au-dessus d'une foule, au-dessus d'un arbuste ou d'une prairie balayée par un vent fort).
- Voler sur la surface de l'eau ou une surface transparente.
- Voler sur la surface hautement réfléchissante (par exemple, miroirs).
- Voler sur des surfaces monochromes (par exemple, noir pur, rouge pur et vert pur).
- Voler sur une surface avec une texture très répétitive (petite grille de briques de la même dimensions).
- La vitesse de vol doit être contrôlée afin de ne pas être trop rapide.
  - Gardez toujours les capteurs propres.
  - Ne pas rayer ou altérer les capteurs. Ne pas utiliser le drone dans un environnement poussiéreux ou humide.
  - Assurez-vous que la lumière est suffisamment brillante et que la surface a une texture claire afin que le Positionnement de Flux Optique puisse obtenir des informations de mouvement en identifiant la texture du sol.

## 3.4 Fonctions de l'application >>

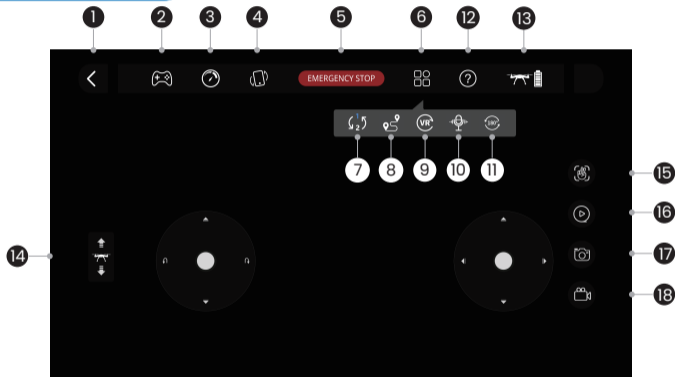

### Interface d'opération



- 1** Retour ( < ) : Appuyer sur cette touche pour revenir à l'écran principal de l'application.
- 2** Activation / Désactivation ( 🎮 ) : Appuyer sur cette touche pour activer/désactiver les manettes virtuelles. Les manettes virtuelles fonctionnent de la même manière que les manettes physiques de l'émetteur.



## 3.4 Fonctions de l'application >>

### Interface d'opération

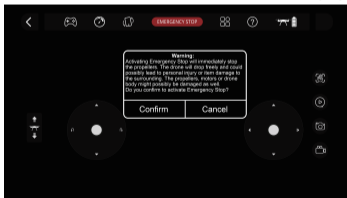
- 3 Régulateur de vitesse (  ) : La même fonction que celle de l'émetteur. Appuyer sur cette touche pour changer de vitesse.  
Appuyer sur cette touche pour passer en mode contrôle de la
- 4 Contrôle de la gravité (  ) : gravité. Les pilotes peuvent contrôler les mouvements du drone vers l'avant, l'arrière, la gauche et la droite en ajustant l'angle d'inclinaison du téléphone. Appuyer à nouveau sur la touche Contrôle de la gravité pour quitter le mode contrôle de la gravité.
- 5 Arrêt d'urgence (  ) : Appuyer sur la touche Arrêt d'urgence, et l'application affichera un message de confirmation demandant s'il est nécessaire d'exécuter l'arrêt d'urgence.



**Remarque:** Lorsque la fonction **Arrêt d'urgence** est déclenchée, les hélices s'arrêtent immédiatement de tourner et le drone perd le contrôle, tombant librement de sa hauteur actuelle. Cela peut potentiellement heurter des personnes ou des objets à proximité, entraînant des blessures ou des dommages à des objets de valeur. Le drone peut être cassé, et les hélices, les moteurs et le corps du drone peuvent être endommagés.

- 6 Multi-fonctions (  ) : Appuyer sur cette touche pour choisir parmi plusieurs fonctions.
- 7 Commutateur de mode 1/2 (  ) : La même fonction que celle de l'émetteur. Appuyer sur cette touche pour changer de mode manette.

## 3.4 Fonctions de l'application >>

### Interface d'opération

- 8** **Vol cible** (📍) : Appuyer sur cette touche pour activer le mode Vol cible (Tap Fly). À ce stade, la manette virtuelle sur le côté droit sera remplacée par une case désignée, comme illustré dans l'image ci-dessous.

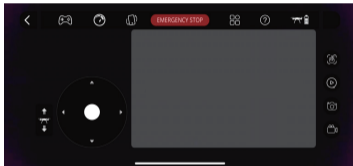













Tracer une ligne librement dans la case désignée, et le drone suivra la trajectoire dessinée. Pendant le Vol cible, le drone ne peut pas être contrôlé manuellement. S'assurer qu'il n'y a pas de personnes ou d'obstacles dans un rayon de 16 pi lors de l'utilisation de cette fonction pour éviter toute possibilité de blessure corporelle ou de dommage au drone. Appuyer à nouveau sur la touche Vol cible pour quitter le mode Vol cible, le drone sera immédiatement contrôlé manuellement.

- 9** **Cours VR** (VR) : Cette fonction nécessite un appareil VR (vendu séparément, pas nécessairement de marque Holystone). Appuyer sur cette touche pour passer en mode VR et monter le téléphone sur l'appareil VR. Le drone ne peut pas être contrôlé via des appareils VR. L'utilisation de cette fonction permet à l'utilisateur d'avoir une expérience d'un vol immersif, mais elle nécessite la présence d'un observateur et le drone doit toujours rester en vue de l'observateur, car l'utilisateur ne peut pas voir le drone directement et son environnement. Cliquer à nouveau sur l'**Écran partagé VR** pour quitter le mode VR.

- 10** **Commande vocale** (🗣️) : Appuyer sur cette touche pour activer le mode de commande vocale du drone. Il existe six commandes vocales: **Vol/Atterrissage/Avant/Arrière/Gauche/Droite**. L'application nécessite un accès au microphone pour utiliser cette fonction. Appuyer sur la touche Commande vocale pour quitter le mode commande vocale.

## 3.4 Fonctions de l'application >>

### Interface d'opération

- 11 **Inverse** (  ) : Appuyer sur cette touche pour réaliser la rotation de l'écran de l'application de 180 degrés.
- 12 **Instruction** (  ) : Présentation de la fonction.
- 13 **Batterie du drone** (  ) : Affiche en temps réel le niveau réel de la batterie du drone.
- 14 **Décollage/Atterrissage en un clic** (  ) : La même fonction que celle de l'émetteur. Appuyer sur cette touche pour le décollage/l'atterrissage.  
Appuyer sur cette touche pour activer le mode photo par geste de la main. Lorsqu'un geste  est détecté, l'application prendra automatiquement une photo. S'assurer de rester à une distance de 10 pi et dans un environnement lumineux. Lorsqu'un geste  est détecté, le drone commencera automatiquement à enregistrer une vidéo. Lorsqu'un geste  est détecté, il terminera l'enregistrement. Tap **Gestion de la main** pour quitter le mode photo par geste de la main.
- 15 **Geste de la main** (  ) : distance de 10 pi et dans un environnement lumineux. Lorsqu'un geste  est détecté, le drone commencera automatiquement à enregistrer une vidéo. Lorsqu'un geste  est détecté, il terminera l'enregistrement. Tap **Gestion de la main** pour quitter le mode photo par geste de la main.
- 16 **Album** (  ) : Appuyer sur cette touche pour consulter l'album de photos dans l'application.
- 17 **Prise de photos** (  ) : La même fonction que celle de l'émetteur. Appuyer sur cette touche pour prendre une photo.
- 18 **Enregistrement vidéo** (  ) : La même fonction que celle de l'émetteur. Appuyer sur cette touche pour démarrer/arrêter l'enregistrement vidéo.

## 4.1 Spécifications >>

### • DRONE:

Modèle: HS280D	Poids: 164 g/5,8 oz
Durée de vol maximale: 14 minutes <i>(dans un environnement sans vent)</i>	Hauteur de vol maximale: 131 pi/40 m
Vitesse de vol maximale: 46 pi/s	Résistance maximale à la vitesse du vent: 6 pi/s
Plage de température de fonctionnement: 0 °C à 40 °C (32 °F à 104 °F)	
Taille: 335*210*52 mm (déplié)	135*80*52 mm (plié)

### • BATTERIE DU DRONE:

Modèle: 1002360	Capacité: 1300 mAh
Tension: 3,85 V	Tension de charge maximale: 4,2 V
Énergie: 5,01 Wh	Type de batterie: Batterie lithium-ion polymère
Plage de températures de charge: 5 °C à 40 °C (41 °F à 104 °F)	
Durée de charge: Environ 70 minutes	

## 4.1 Spécifications >>

- **Câble de charge USB:**

Entrée: 5 V/2 A

Puissance nominale: ≤ 10 W

- **ÉMETTEUR:**

Fréquence de fonctionnement:  
2452-2474 MHz

Distance de vol maximale: 328 pi/100 m  
(à l'extérieur et sans obstacle)

Type de batterie: 4 × piles AAA (non fournies)

Plage de température de fonctionnement: 0 °C à 40 °C (32 °F à 104 °F)

- **APPAREIL PHOTO:**

Fréquence de fonctionnement: 2417 MHz

Résolution photo: 1920×1080P

Résolution vidéo: 1920×1080P à 25fps

Distance de transmission maximale:  
328 pi/100 m  
(à l'extérieur et sans obstacle)

Objectif: FOV 65°

Plage contrôlable: -70° à 0°

Formats photo: JPEG

Formats vidéo: MP4

## 4.2 Nous contacter >>

Ne pas hésiter à nous contacter si une aide supplémentaire est nécessaire.

---



eu@holystone.com (Europe)  
usa@holystone.com (États-Unis)  
jp@holystone.com (Japon)  
ca@holystone.com (Canada)  
au@holystone.com (Australie)



+1 (833) 766-4733

### 4.3 Dépannage >>

Problème	Causes possibles	Solutions suggérées
Les moteurs ne démarrent pas.	L'appairage a échoué.	Le drone passe par défaut en mode 2 au démarrage. Pousser la manette gauche vers le haut puis vers le bas ; les voyants resteront allumés une fois l'appairage réussi.
	Puissance insuffisante de la batterie du drone (voyant blanc clignotant sur la tête du drone et voyant de batterie vert clignotant sur la queue du drone).	Charger la batterie.
	Moteur endommagé.	Remplacer le moteur par un nouveau.
Vol stationnaire instable.	Pression atmosphérique instable ou mauvaises conditions de flux optique pendant le vol.	Si une dérive se produit pendant le vol, utiliser la fonction de réglage fin pour contrer la dérive (voir page 27) ; passer à un environnement de vol plus adapté.
	Anomalies ou collisions du drone.	Effectuer un étalonnage horizontal ; sur une surface plane, pousser simultanément les manettes gauche et droite vers la position 5 heures et les maintenir poussées pendant 2 secondes. Les voyants clignoteront puis resteront allumés une fois l'étalonnage réussi.
	Déformation ou endommagement de l'hélice.	Remplacer l'hélice par une neuve (voir page 9).
Image gelée. La portée de transmission de l'image est réduite.	Interférence du signal de transmission vidéo.	Utiliser le drone dans des zones ouvertes, sans bâtiments ni lignes haute tension ni tours de signalisation.
	Émetteur et smartphone non alignés avec la direction du drone.	Maintenir l'émetteur et le smartphone alignés avec la direction de vol du drone pour assurer une direction optimale du rayonnement du signal.
	La manette est actionnée trop rapidement lors du contrôle du drone.	Actionner les manettes lentement et régulièrement.
	Décalage du smartphone.	Fermer les applications inactives qui fonctionnent en arrière-plan pour maintenir des performances optimales du smartphone.